

## Base

**Material:** Base confeccionada em quadro soldado de tubo de aço carbono NBR1010 laminado a frio, com costura, secção retangular 20mm x 50mm(±0,2mm) com espessura de 1,2mm (±0,1mm) confeccionada em um único tubo com sistema de dobra e com sistema de encaixe em um único lado no centro do lado maior do quadro, suporte de ponteira em chapa de aço carbono NBR1010 com espessura de 1,9mm (±0,2mm).

**Fixação na caixa:** Por parafuso com fenda Philips auto atarrachante fenda phillips, com cabeça panela em aço carbono galvanizado M6x16(±0,3)mm.

**Sistema de soldagem:** MIG livre de respingos, deve possuir superfície lisa e homogênea, não devendo apresentar pontos cortantes, superfície áspera ou escórias.

**Pré-Tratamento:** Antiferruginoso que assegure resistência à corrosão em câmara de névoa salina de no mínimo 300 horas (desengraxe e processo de nanotecnologia utilizando fluorzircônio, que garantem grande resistência mecânica e excelente acabamento).

**Pintura:** Eletrostática híbrida epóxi/poliéster a pó com polimerização em estufa, possui agente antimicrobial e isento de metais pesados, com película mínima de 60 microns.

**Construção:** Todos os cantos arredondados sem rebarbas ou partes cortantes.

**Ponteiras:** Ponteira niveladora de aço galvanizado com base em nylon, diâmetro de base 40mm e parafuso 5/16"x38mm. Tolerância ±2mm.

**Fixação das ponteiras:** Fixada na estrutura por rebite roscado 5/16" de aço zincado.

**Construção:** Todos os cantos arredondados sem rebarbas ou partes cortantes.

## Gaveta Porta Lixeira

**Material:** em MDP com espessura de 18mm revestido nas 2 faces com laminado melaminico de baixa pressão, tratamento antibacteriano nas superfícies, com topo frontal encabeçado com fita de bordo em PVC (cloreto de polivinila), com mesmo acabamento e cor e tonalidade do laminado melaminico de baixa pressão, colagem das fitas com adesivo à base de PUR, através de processo de "Hot Melting", dimensões acabadas das fitas largura de 18mm (±0,2mm) e espessura de 3mm (±0,2mm), os raios das bordas deverão ser usinados com raio de 3mm.

**Material:** Estrutura em aço carbono com acabamento cromado, duas Lixeiras Injetada em material termoplástico.

**Sistema de abertura:** Sistema de abertura por trilhos telescópicos.

**Fixação na caixa:** Por parafuso com fenda Philips auto atarrachante fenda phillips, com cabeça panela em aço carbono galvanizado M6x16(±0,3)mm.

**Construção:** Todos os cantos arredondados sem rebarbas ou partes cortantes.

**Puxador:** Puxadores confeccionados de Zamak com acabamento niquelado fosco.

## Suporte de papel toalha

**Material:** Chapa de aço carbono NBR1010 laminado a frio com espessura de 1,9mm (±0,1mm), tubo de aço carbono NBR1010 laminado a frio com secção redonda de Ø31,75mm (±0,2mm) com espessura de 1,5mm (±0,1mm).

**Proteção da barra do suporte do papel:** Ponteira injetada em polipropileno.

**Fixação na caixa:** Por parafuso com fenda Philips auto atarrachante fenda phillips, com cabeça panela em aço carbono galvanizado M6x16(±0,3)mm.

**Construção:** Todos os cantos arredondados sem rebarbas ou partes cortantes.

## Caixas

**Material:** Material: em MDP com espessura de 18mm revestido nas 2 faces com laminado melaminico de baixa pressão, tratamento antibacteriano nas superfícies, com topo frontal encabeçado com fita de bordo em PVC (cloreto de polivinila), com mesmo acabamento e cor e tonalidade do laminado melaminico de baixa pressão, colagem das fitas com adesivo à base de PUR, através de processo de "Hot Melting", dimensões acabadas das fitas largura de 18mm (±0,2mm) e espessura de 3mm (±0,2mm), os raios das bordas deverão ser usinados com raio de 3mm.

**Construção:** Montado por sistema de fixação rápida de metal sem parafusos aparentes externamente. Laterais com furos nas faces internas distantes a 32mm (centro a centro) que permitem a regulagem de altura de prateleiras e acessórios.

**Segurança:** Todos cantos arredondados com raios de 3(±0,1)mm e sem rebarbas ou partes cortantes.

## Prateleiras móveis

**Material:** em MDP com espessura de 18mm revestido nas 2 faces com laminado melaminico de baixa pressão, tratamento antibacteriano nas superfícies, com topo frontal encabeçado com fita de bordo em PVC (cloreto de polivinila), com mesmo acabamento e cor e tonalidade do laminado melaminico de baixa pressão, colagem das fitas com adesivo à base de PUR, através de processo de "Hot Melting", dimensões acabadas das fitas largura de 18mm (±0,2mm) e espessura de 3mm (±0,2mm), os raios das bordas deverão ser usinados com raio de 3mm.

**Fixação:** Através de suportes injetados em Zamak com acabamento niquelado possuem pino de segurança evitando o tombamento da prateleira.

## Colchão

- **Comprimento:** 1200mm (±10mm)
- **Largura:** 580mm (±10mm).
- **Altura:** 60mm (±10mm).

## Garantia

[Clique para consultar nosso Termo de garantia.](#)



## Laudos em conformidade com as normas ABNT

- Relatório de análise química da tinta utilizada nas estruturas metálicas com a determinação de migração de metais pesados conforme NBR NM300-3:2011. Emitido por laboratório acreditado pelo INMETRO. Atendendo a lei federal nº11762 de 1º de agosto de 2008.
- Relatório de avaliação de névoa salina em peças metálicas conforme NBR 8094 mediante a ensaio com duração mínima de 500horas e avaliada conforme ISO 4628:2015 e NBR 5841:2015. Emitido por laboratório acreditado pelo INMETRO. Com grau de empolamento em d0/t0 e grau de enferrujamento Ri0.
- Relatório de avaliação de grau de corrosão por atmosfera úmida saturada, conforme NBR8095 mediante a ensaio com duração mínima de 500horas e avaliada conforme ISO4628:2015 e NBR5841:2015. Emitido por laboratório acreditado pelo INMETRO. Com grau de empolamento em d0/t0 e grau de enferrujamento Ri0.
- Relatório de avaliação de corrosão por exposição ao dióxido de enxofre conforme NBR8096 mediante a ensaio com duração de 4 ciclos e avaliada conforme ISO 4628:2015 e NBR 5841:2015. Emitido por laboratório acreditado pelo INMETRO. Com grau de empolamento em d0/t0 e grau de enferrujamento Ri0.
- Relatório de determinação da espessura da camada de tinta da superfície metálica conforme NBR 10443:2008 e a norma ASTM D7091:2013. Emitido por laboratório acreditado pelo INMETRO, com espessura mínima de 100µm.
- Relatório de determinação de aderência da tinta conforme norma NBR11003:2009 versão corrigida de 2010. Emitido por laboratório acreditado pelo INMETRO, com destacamento na intersecção de 0mm, classificação Y0, destacamento ao longo das incisões 0mm e classificação X0.

## Base

**Material:** Base confeccionada em quadro soldado de tubo de aço carbono NBR1010 laminado a frio, com costura, secção retangular 20mm x 50mm(±0,2mm) com espessura de 1,2mm (±0,1mm) confeccionada em um único tubo com sistema de dobra e com sistema de encaixe em um único lado no centro do lado maior do quadro, suporte da roda em chapa de aço carbono NBR1010 laminado a frio com espessura de 1,9mm (±0,2mm).

**Fixação na caixa:** Por parafuso com fenda Philips auto atarrachante fenda phillips, com cabeça panela em aço carbono galvanizado M6x16(±0,3)mm.

**Sistema de soldagem:** MIG livre de respingos, deve possuir superfície lisa e homogênea, não devendo apresentar pontos cortantes, superfície áspera ou escórias.

**Pré-Tratamento:** Antiferruginoso que assegure resistência à corrosão em câmara de névoa salina de no mínimo 300 horas (desengraxe e processo de nanotecnologia utilizando fluorzircônio, que garantem grande resistência mecânica e excelente acabamento).

**Pintura:** Eletrostática híbrida epóxi/poliéster a pó com polimerização em estufa, possui agente antimicrobial e isento de metais pesados, com película mínima de 60 microns.

**Construção:** Todos os cantos arredondados sem rebarbas ou partes cortantes.

**Rodízios:** Garfo de chapa de metal galvanizada estampada com cabeçote de pista dupla e eixo da roda parafusado. Roda produzida com revestimento em composto termoplástico com PVC e núcleo em polipropileno copolímero recicláveis.

**Construção:** Todos os cantos arredondados sem rebarbas ou partes cortantes.

## Gaveta Porta Lixeira

**Material:** em MDP com espessura de 18mm revestido nas 2 faces com laminado melaminico de baixa pressão, tratamento antibacteriano nas superfícies, com topo frontal encabeçado com fita de bordo em PVC (cloreto de polivinila), com mesmo acabamento e cor e tonalidade do laminado melaminico de baixa pressão, colagem das fitas com adesivo à base de PUR, através de processo de "Hot Melting", dimensões acabadas das fitas largura de 18mm (±0,2mm) e espessura de 3mm (±0,2mm), os raios das bordas deverão ser usinados com raio de 3mm.

**Material:** Estrutura em aço carbono com acabamento cromado, duas Lixeiras Injetada em material termoplástico.

**Sistema de abertura:** Sistema de abertura por trilhos telescópicos.

**Fixação na caixa:** Por parafuso com fenda Philips auto atarrachante fenda phillips, com cabeça panela em aço carbono galvanizado M6x16(±0,3)mm.

**Construção:** Todos os cantos arredondados sem rebarbas ou partes cortantes.

**Puxador:** Puxadores confeccionados de Zamak com acabamento niquelado fosco.

## Suporte de papel toalha

**Material:** Chapa de aço carbono NBR1010 laminado a frio com espessura de 1,9mm (±0,1mm), tubo de aço carbono NBR1010 laminado a frio com secção redonda de Ø31,75mm (±0,2mm) com espessura de 1,5mm (±0,1mm).

**Proteção da barra do suporte do papel:** Ponteira injetada em polipropileno.

**Fixação na caixa:** Por parafuso com fenda Philips auto atarrachante fenda phillips, com cabeça panela em aço carbono galvanizado M6x16(±0,3)mm.

**Construção:** Todos os cantos arredondados sem rebarbas ou partes cortantes.

## Caixas

**Material:** Material: em MDP com espessura de 18mm revestido nas 2 faces com laminado melaminico de baixa pressão, tratamento antibacteriano nas superfícies, com topo frontal encabeçado com fita de bordo em PVC (cloreto de polivinila), com mesmo acabamento e cor e tonalidade do laminado melaminico de baixa pressão, colagem das fitas com adesivo à base de PUR, através de processo de "Hot Melting", dimensões acabadas das fitas largura de 18mm (±0,2mm) e espessura de 3mm (±0,2mm), os raios das bordas deverão ser usinados com raio de 3mm.

**Construção:** Montado por sistema de fixação rápida de metal sem parafusos aparentemente. Laterais com furos nas faces internas distantes a 32mm (centro a centro) que permitem a regulagem de altura de prateleiras e acessórios.

**Segurança:** Todos cantos arredondados com raios de 3(±0,1)mm e sem rebarbas ou partes cortantes.

## Prateleiras móveis

**Material:** em MDP com espessura de 18mm revestido nas 2 faces com laminado melaminico de baixa pressão, tratamento antibacteriano nas superfícies, com topo frontal encabeçado com fita de bordo em PVC (cloreto de polivinila), com mesmo acabamento e cor e tonalidade do laminado melaminico de baixa pressão, colagem das fitas com adesivo à base de PUR, através de processo de "Hot Melting", dimensões acabadas das fitas largura de 18mm (±0,2mm) e espessura de 3mm (±0,2mm), os raios das bordas deverão ser usinados com raio de 3mm.

**Fixação:** Através de suportes injetados em Zamak com acabamento niquelado possuem pino de segurança evitando o tombamento da prateleira.

## Colchão

- **Comprimento:** 1200mm (±10mm)
- **Largura:** 580mm (±10mm).
- **Altura:** 60mm (±10mm).

## Garantia

[Clique para consultar nosso Termo de garantia.](#)

## Laudos em conformidade com as normas ABNT

- Relatório de análise química da tinta utilizada nas estruturas metálicas com a determinação de migração de metais pesados conforme NBR NM300-3:2011. Emitido por laboratório acreditado pelo INMETRO. Atendendo a lei federal nº11762 de 1º de agosto de 2008.
- Relatório de avaliação de névoa salina em peças metálicas conforme NBR 8094 mediante a ensaio com duração mínima de 500horas e avaliada conforme ISO 4628:2015 e NBR 5841:2015. Emitido por laboratório acreditado pelo INMETRO. Com grau de empolamento em d0/t0 e grau de enferrujamento R10.

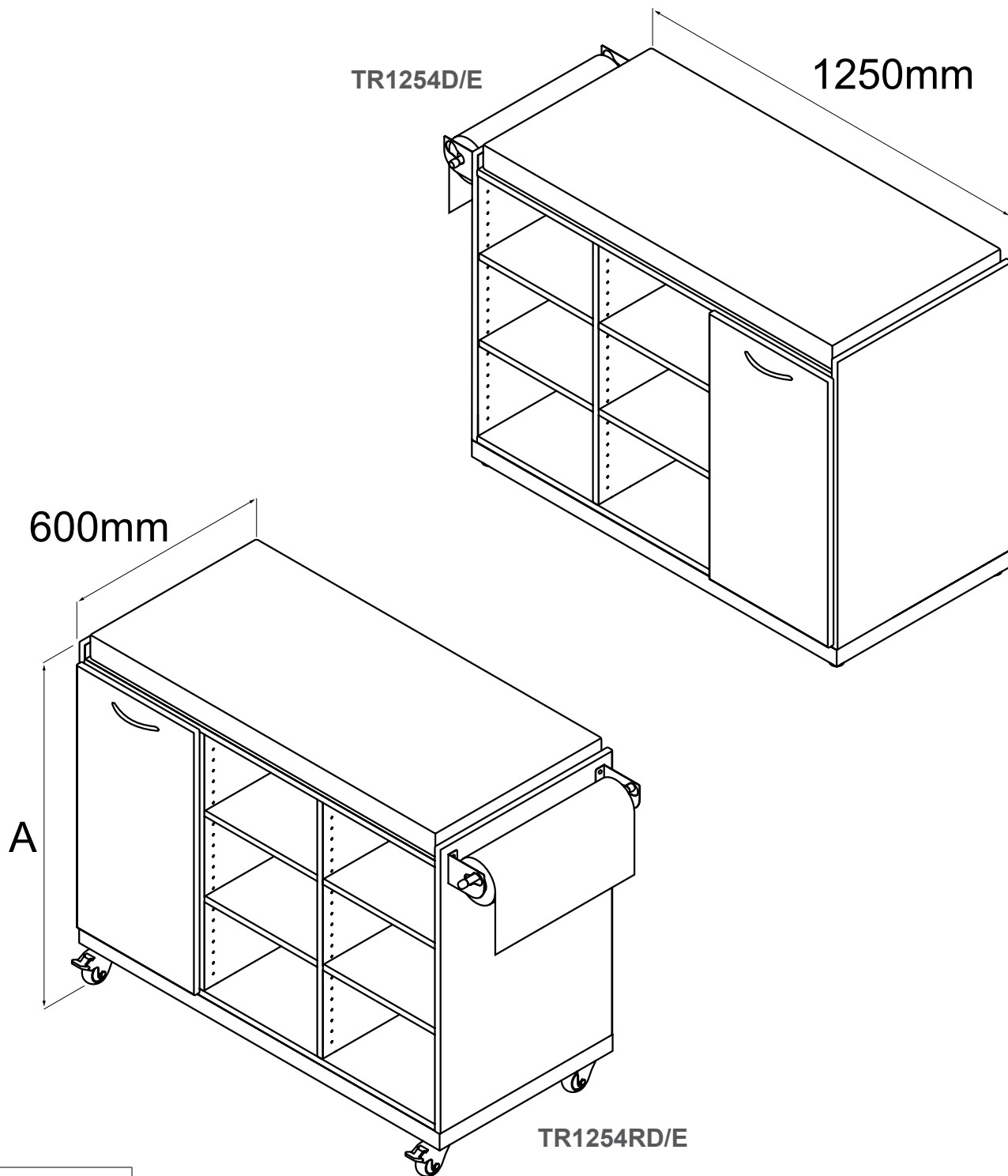

- Relatório de avaliação de grau de corrosão por atmosfera úmida saturada, conforme NBR8095 mediante a ensaio com duração mínima de 500horas e avaliada conforme ISO4628:2015 e NBR5841:2015. Emitido por laboratório acreditado pelo INMETRO. Com grau de empolamento em d0/t0 e grau de enferrujamento R10.
- Relatório de avaliação de corrosão por exposição ao dióxido de enxofre conforme NBR8096 mediante a ensaio com duração de 4 ciclos e avaliada conforme ISO 4628:2015 e NBR 5841:2015. Emitido por laboratório acreditado pelo INMETRO. Com grau de empolamento em d0/t0 e grau de enferrujamento R10.
- Relatório de determinação da espessura da camada de tinta da superfície metálica conforme NBR 10443:2008 e a norma ASTM D7091:2013. Emitido por laboratório acreditado pelo INMETRO, com espessura mínima de 100µm.
- Relatório de determinação de aderência da tinta conforme norma NBR11003:2009 versão corrigida de 2010. Emitido por laboratório acreditado pelo INMETRO, com destacamento na intersecção de 0mm, classificação Y0, destacamento ao longo das incisões 0mm e classificação X0.

**Dimensões (mm)**

Dimensões (mm) Tolerância ( $\pm 10$ )mm	
Modelo	Altura. (A)
TR1254D/E	920
TR1254RD/E	1020