

## Pés dobráveis

**Material:** Pés e suporte dos pés em tubo de aço carbono NBR1010 seção redonda Ø31,75mm ( $\pm 0,2$ mm), com parede de 1,9mm ( $\pm 0,2$ mm), chapa de união dos pés em aço carbono NBR1010 com espessura de 1,9mm ( $\pm 0,1$ mm).

## Quadro

**Material:** quadro de sustentação do tampo do banco em tubo de aço carbono 20mm x 40mm ( $\pm 0,2$ mm) com parede mínima de 1,2mm. Suportes de fixação do tampo em chapa de aço carbono NBR1010 com espessura de 1,9mm ( $\pm 0,1$ mm).

## Sistema de trava e mão francesa

**Material:** trava e gatilho em chapa de aço carbono NBR1010 com espessura de 1,9mm ( $\pm 0,2$ mm), mão francesa em aço carbono perfil redondo macho de Ø9,52mm ( $\pm 0,2$ mm).

**Sistema de soldagem:** MIG livre de respingos e rebarbas.

**Pré-tratamento da superfície metálica dos pés metálicos e do quadro:** Antiferruginoso que assegure resistência à corrosão em câmara de névoa salina e câmara úmida de no mínimo 500 horas e câmara com exposição ao dióxido de enxofre no mínimo de 4 ciclos (desengraxe e processo de tratamento da superfície metálica com nanotecnologia, que garantem grande resistência mecânica e excelente acabamento).

**Pintura dos Pés e do Quadro:** Eletrostática híbrida epóxi/poliéster a pó com polimerização em estufa, possui agente antimicrobiano e isento de metais pesados, com película mínima de 100 microns.

**Tratamento superficial do sistema de trava e mão francesa:** Zincado

**Sistema de montagem dos pés:** Buchas de movimento dos pés em nylon e arruelas de travamento.

**Ponteiras:** Ponteira alta em polietileno de alta densidade c/ redutor de ruído, Ø39 x 43mm com espessura de 6mm no ponto de contato do tubo ( $\pm 0,5$ mm).

**Construção:** Todos os cantos arredondados sem rebarbas ou partes cortantes.

## Tampo

**Material:** Compensado naval de madeira sumaúma com espessura de 18mm ( $\pm 0,5$ mm) com aplicação de laminado melamínico de alta pressão brilhante de 0,8mm ( $\pm 0,1$ mm) de espessura na superfície superior, colado com adesivo atóxico.

**Proteção das bordas:** Fita de borda de PVC com 3( $\pm 0,2$ )mm de espessura fixada com sistema hotmelt. Raios superiores e inferiores da borda de contato com o usuário 3mm ( $\pm 0,2$ mm).

**Fixação na estrutura:** Buchas de Zamac com rosca externa autoatarraxante, com rosca interna de M6 com sextavado interno e cabeça com anel fixada ao tampo na parte inferior. Parafuso de aço carbono NBR1010 com rosca M6 e comprimento de 16mm, fenda sextavada interna de 4mm ( $\pm 0,2$ mm), com tratamento superficial zincado.

**Segurança:** Todos cantos arredondados com raios de 40( $\pm 5$ )mm.

## Garantia

- [Clique para consultar nosso Termo de garantia.](#)

## Laudos em conformidade com as normas ABNT

- Relatório de análise química da tinta utilizada nas estruturas metálicas com a determinação de migração de metais pesados conforme NBR NM300-3:2011. Emitido por laboratório acreditado pelo INMETRO. Atendendo a lei federal nº11762 de 1º de agosto de 2008.
- Relatório de avaliação de névoa salina em peças metálicas conforme NBR 8094 mediante a ensaio com duração mínima de 500 horas e avaliada conforme ISO 4628:2015 e NBR 5841:2015. Emitido por laboratório acreditado pelo INMETRO. Com grau de empolamento em d0/t0 e grau de enferrujamento Ri0.
- Relatório de avaliação de grau de corrosão por atmosfera úmida saturada, conforme NBR8095 mediante a ensaio com duração mínima de 500 horas e avaliada conforme ISO4628:2015 e NBR5841:2015. Emitido por laboratório acreditado pelo INMETRO. Com grau de empolamento em d0/t0 e grau de enferrujamento Ri0.
- Relatório de avaliação de corrosão por exposição ao dióxido de enxofre conforme NBR8096 mediante a ensaio com duração de 4 ciclos e avaliada conforme ISO 4628:2015 e NBR 5841:2015. Emitido por laboratório acreditado pelo INMETRO. Com grau de empolamento em d0/t0 e grau de enferrujamento Ri0.
- Relatório de determinação da espessura da camada de tinta da superfície metálica conforme NBR 10443:2008 e a norma ASTM D7091:2013. Emitido por laboratório acreditado pelo INMETRO, com espessura mínima de 100µm.
- Relatório de determinação de aderência da tinta conforme norma NBR11003:2009 versão corrigida de 2010. Emitido por laboratório acreditado pelo INMETRO, com destacamento na intersecção de 0mm, classificação Y0, destacamento ao longo das incisões 0mm e classificação X0.

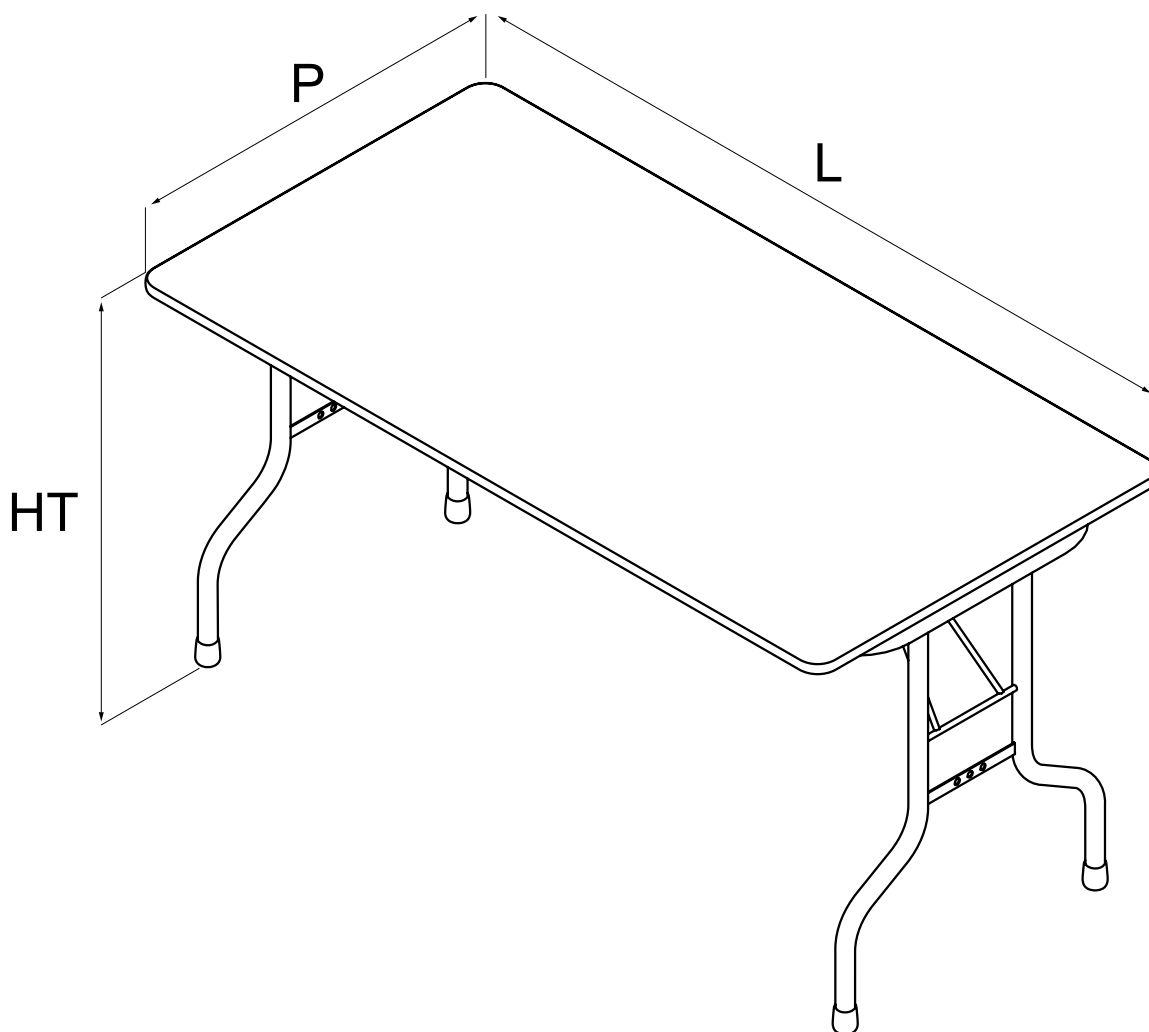

**Dimensões (mm)**

Dimensões (mm) Tolerância ( $\pm 10$ )mm			
Modelo	Larg. (L)	Prof. (P)	Lugares
626	1500	600	6
628	1800	600	8
630	2200	600	10
636	1500	770	6
638	1800	770	8
640	2200	770	10

Tabela de altura Tolerância ( $\pm 10$ )mm	
Altura	Altura do tampo ao solo (HT)
.4	640
.5	710
.6	760
.7	820

## Pés dobráveis

**Material:** Pés e suporte dos pés em tubo de aço carbono NBR1010 seção redonda Ø31,75mm (±0,2mm), com parede de 1,9mm (±0,2mm), chapa de união dos pés em aço carbono NBR1010 com espessura de 1,9mm (±0,1mm).

## Quadro

**Material:** quadro de sustentação do tampo do banco em tubo de aço carbono 20mm x 40mm (±0,2)mm com parede mínima de 1,2mm. Suportes de fixação do tampo em chapa de aço carbono NBR1010 com espessura de 1,9mm (±0,1mm).

## Sistema de trava e mão francesa

**Material:** trava e gatilho em chapa de aço carbono NBR1010 com espessura de 1,9mm (±0,2mm), mão francesa em aço carbono perfil redondo maciço de Ø9,52mm (±0,2mm).

**Sistema de soldagem:** MIG livre de respingos e rebarbas.

**Pré-tratamento da superfície metálica dos pés metálicos e do quadro:** Antiferruginoso que assegure resistência à corrosão em câmara de névoa salina e câmara úmida de no mínimo 500 horas e câmara com exposição ao dióxido de enxofre no mínimo de 4 ciclos (desengraxe e processo de tratamento da superfície metálica com nanotecnologia, que garantem grande resistência mecânica e excelente acabamento).

**Pintura dos Pés e do Quadro:** Eletrostática híbrida epóxi/poliéster a pó com polimerização em estufa, possui agente antimicrobial e isento de metais pesados, com película mínima de 100 microns.

**Tratamento superficial do sistema de trava e mão francesa:** Zincado

**Sistema de montagem dos pés:** Buchas de movimento dos pés em nylon e arruelas de travamento.

**Ponteiras:** Ponteira em polipropileno 1 ¼" interna conjugada com pino (±0,2mm).

**Construção:** Todos os cantos arredondados sem rebarbas ou partes cortantes.

## Tampo

**Material:** Compensado naval de madeira sumaúma com espessura de 18mm (±0,5mm) com aplicação de laminado melamínico de alta pressão brilhante de 0,8mm (±0,1mm) de espessura na superfície superior, colado com adesivo atóxico.

**Proteção das bordas:** Fita de borda de PVC com 3(±0,2)mm de espessura fixada com sistema hotmelt. Raios superiores e inferiores da borda de contato com o usuário 3mm (±0,2mm).

**Fixação na estrutura:** Buchas de Zamac com rosca externa autoatarraxante, com rosca interna de M6 com sextavado interno e cabeça com anel fixada ao tampo na parte inferior. Parafuso de aço carbono NBR1010 com rosca M6 e comprimento de 16mm, fenda sextavada interna de 4mm (±0,2mm), com tratamento superficial zincado.

**Segurança:** Todos cantos arredondados com raios de 40(±5)mm.

## Garantia

- [Clique para consultar nosso Termo de garantia.](#)

## Laudos em conformidade com as normas ABNT

- Relatório de análise química da tinta utilizada nas estruturas metálicas com a determinação de migração de metais pesados conforme NBR NM300-3:2011. Emitido por laboratório acreditado pelo INMETRO. Atendendo a lei federal nº11762 de 1º de agosto de 2008.
- Relatório de avaliação de névoa salina em peças metálicas conforme NBR 8094 mediante a ensaio com duração mínima de 500horas e avaliada conforme ISO 4628:2015 e NBR 5841:2015. Emitido por laboratório acreditado pelo INMETRO. Com grau de empolamento em d0/t0 e grau de enferrujamento Ri0.
- Relatório de avaliação de grau de corrosão por atmosfera úmida saturada, conforme NBR8095 mediante a ensaio com duração mínima de 500horas e avaliada conforme ISO4628:2015 e NBR5841:2015. Emitido por laboratório acreditado pelo INMETRO. Com grau de empolamento em d0/t0 e grau de enferrujamento Ri0.
- Relatório de avaliação de corrosão por exposição ao dióxido de enxofre conforme NBR8096 mediante a ensaio com duração de 4 ciclos e avaliada conforme ISO 4628:2015 e NBR 5841:2015. Emitido por laboratório acreditado pelo INMETRO. Com grau de empolamento em d0/t0 e grau de enferrujamento Ri0.
- Relatório de determinação da espessura da camada de tinta da superfície metálica conforme NBR 10443:2008 e a norma ASTM D7091:2013. Emitido por laboratório acreditado pelo INMETRO, com espessura mínima de 100µm.
- Relatório de determinação de aderência da tinta conforme norma NBR11003:2009 versão corrigida de 2010. Emitido por laboratório acreditado pelo INMETRO, com destacamento na intersecção de 0mm, classificação Y0, destacamento ao longo das incisões 0mm e classificação X0.

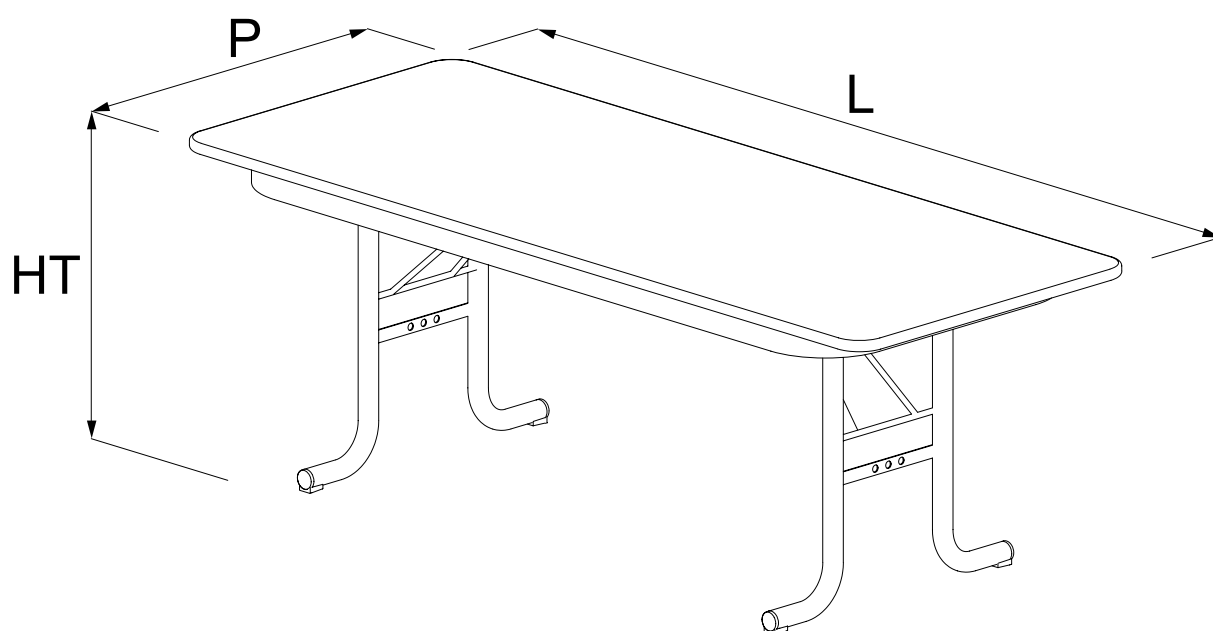

**Dimensões (mm)**

Dimensões (mm) Tolerância ( $\pm 10$ )mm			
Modelo	Larg. (L)	Prof. (P)	Lugares
626	1500	600	6
628	1800	600	8
630	2200	600	10
636	1500	770	6
638	1800	770	8
640	2200	770	10

Tabela de altura Tolerância ( $\pm 10$ )mm	
Altura	Altura do tampo ao solo (HT)
.2	530
.3	590