

## Estrutura

**Material:** Suporte do encosto em tubos de aço carbono NBR1010 em seção redonda de Ø22,2mm (± 0,2mm) com espessura de 1,5 mm (±0,1mm), placa de sistema de regulagem de altura em chapa de aço carbono com 2,65mm de espessura (±0,15mm).

**Processo de conformação de tubo:** Conformação a frio livre de amassamento e rugas visíveis.

**Sistema de soldagem:** MIG livre de respingos, deve possuir superfície lisa e homogênea, não devendo apresentar pontos cortantes, superfície áspera ou escórias.

**Pré-Tratamento:** Antiferruginoso que assegure resistência à corrosão em câmara de névoa salina e câmara úmida de no mínimo 500 horas e câmara com exposição ao dióxido de enxofre no mínimo de 4 ciclos (desengraxe e processo de tratamento da superfície metálica com nanotecnologia, que garantem grande resistência mecânica e excelente acabamento).

**Pintura:** Eletrostática híbrida epóxi/poliéster a pó com polimerização em estufa, possui agente antimicrobial e isento de metais pesados, com película mínima de 100 microns.

**Rodas:** material da pista injetado em poliuretano na cor cinza; Aplicabilidade em pisos frios como carpetes de madeira, ardósia. Resistente à abrasão sem sofrer anormalidades. Corpo e Capa injetado em poliamida. Esfera em aço NBR 1020 com tratamento superficial de cementação. Haste em aço NBR 1010/ 1020 com tratamento zincado. Eixo em aço NBR 1010/1020.

**Dimensionamento:** Rodas com diâmetro de 50mm e largura de 49mm.

**Base:** Estrutura injetada em poliamida 6 com 30% de fibra de vidro. Utiliza cone Morse padrão com ângulo de 1°26'16", sobre injetado em anel de aço ABNT 1006/1010. Permite junção de rodízios ou sapatas plásticas deslizantes por meio de pino de encaixe com 11mm de diâmetro. Possui raio externo de 348mm (eixo central da base à extremidade da pata), raio útil de 335 mm (eixo central da base ao eixo central de fixação do rodízio ou sapata) e altura total de 95 mm (parte inferior da pata da base à parte superior do cone Morse desprovida de rodízio ou sapata). Acabamento texturizado.

**Coluna gás:** Confeccionadas em aço tubular NBR6591 SAE 1008/1010 - BFDQ - 50,80 x 1,50 mm, com diâmetro externo de 28 mm, com conificação 1°26'16" inferior ( Coluna ) e superior ( Pistão ) e curso 100mm. Bucha guia do sistema giratório com regulagem com 100 mm de altura, injetada em POM (Poli Oxi Metileno - Poliacetal Copolímero), com ajuste H7 (0,02 mm), material este de alta resistência ao desgaste e com lubrificação própria permitindo maior facilidade na regulagem de altura e suavidade no movimento giratório; Pistão a gás provido de corpo metálico em tubo de aço Ø28mm e conificação 1°26'16", usinado em retífica cilíndrica com tratamento cromado DIN 4550 classe 3, haste em aço cilíndrico com rolamento em aço e amortecedor em PVC, acoplada a coluna através de anel elástico. Fosfatizada e pintada em tinta pó epóxi com camada de tinta da ordem de 80 a 120 µm ou cromada com camadas da ordem de 40 µm. O componente em questão atende aos requisitos da norma técnica ABNT NBR 13962:2006 Móveis para Escritório Cadeiras Requisitos e Métodos de Ensaio.

**Mecanismo:** Estampado em chapa de aço NBR11888 SAE 1006/1010 BQ e pintado com tinta em pó epóxi. Destina-se à reclinção de assento. Sua inclinação mínima é de 0° e máxima de 15°. Acoplamento à furação do assento medindo-se 153x200. Sistema de regulagem de tensão e inclinação em função do peso através de manípulo

localizado na parte frontal com acabamento injetado em polipropileno. O mecanismo possui alavanca para acionamento de regulagem de altura e bloqueio confeccionada em aço redondo SAE1010 com 8mm de diâmetro e acabamento injetado em polipropileno.

**Capa do pistão:** Com 3 estágios, injetado em polipropileno copolímero com Ø57mm (diâm. sup.) x Ø71mm (diâm. inf.) x 317mm de altura.

**Construção:** Todos os cantos arredondados sem rebarbas ou partes cortantes.

## Assento e encosto

**Material:** Polipropileno resistente a alto impacto. Material livre de metais pesados.

**Fixação na estrutura:** Assento fixado na estrutura por meio de 4 rebites e encosto fixado por meio de 2 rebites. Os rebites são em alumínio extrudado de repuxo não aparentes na superfície. (corpo) Ø4,9(±1)mm x (cabeça) Ø9(±1)mm.

**Dimensões:** Assento: Largura 460(±2)mm, Profundidade 390(±2)mm. Encosto: Largura 465(±2)mm, Altura 339(±2)mm. Espessura mínima de 4mm.

**Ergonomia:** Assento e encosto possuem superfície de contato ergonômica. Assento com curvatura frontal diminuindo a pressão nas pernas.

**Acabamento:** Cantos arredondados sem rebarbas. Superfície de contato com acabamento texturizado evitando deslizamento.

## Dimensões gerais

**Altura total do assento ao solo:** 460~560(±20)mm

## Garantia

[Clique para consultar nosso Termo de garantia.](#)

## Laudos em conformidade com as normas ABNT.

- Relatório de análise química da tinta utilizada nas estruturas metálicas com a determinação de migração de metais pesados conforme NBR NM300-3:2011. Emitido por laboratório acreditado pelo INMETRO. Atendendo a lei federal nº11762 de 1º de agosto de 2008.
- Relatório de análise química referente ao polipropileno utilizado no assento e encosto, com a determinação de migração de metais pesados conforme NBR NM300-3 que não exceda as máximas estabelecidas conforme a tabela abaixo. Emitido por laboratório acreditado pelo INMETRO.

Descrição do Elemento.	Migração Máxima aceitável.
Antimônio (Sb)	60
Arsênio (As)	25
Bário (Ba)	1000
Cádmio (Cd)	75
Chumbo (Pb)	90
Cromo (Cr)	60
Mercúrio (Hg)	60
Selênio (Se)	500



- Relatório de avaliação de névoa salina em peças metálicas conforme NBR 8094 mediante a ensaio com duração mínima de 500horas e avaliada conforme ISO 4628:2015 e NBR 5841:2015. Emitido por laboratório acreditado pelo INMETRO. Com grau de empolamento em d0/t0 e grau de enferrujamento Ri0.
- Relatório de avaliação de grau de corrosão por atmosfera úmida saturada, conforme NBR8095 mediante a ensaio com duração mínima de 500horas e avaliada conforme ISO4628:2015 e NBR5841:2015. Emitido por laboratório acreditado pelo INMETRO. Com grau de empolamento em d0/t0 e grau de enferrujamento Ri0.
- Relatório de avaliação de corrosão por exposição ao dióxido de enxofre conforme NBR8096 mediante a ensaio com duração de 4 ciclos e avaliada conforme ISO 4628:2015 e NBR 5841:2015. Emitido por laboratório acreditado pelo INMETRO. Com grau de empolamento em d0/t0 e grau de enferrujamento Ri0.
- Relatório de determinação da espessura da camada de tinta da superfície metálica conforme NBR 10443:2008 e a norma ASTM D7091:2013. Emitido por laboratório acreditado pelo INMETRO, com espessura mínima de 100µm.
- Relatório de determinação de aderência da tinta conforme norma NBR11003:2009 versão corrigida de 2010. Emitido por laboratório acreditado pelo INMETRO, com destacamento na intersecção de 0mm, classificação Y0, destacamento ao longo das incisões 0mm e classificação X0.

Dimensões (mm)

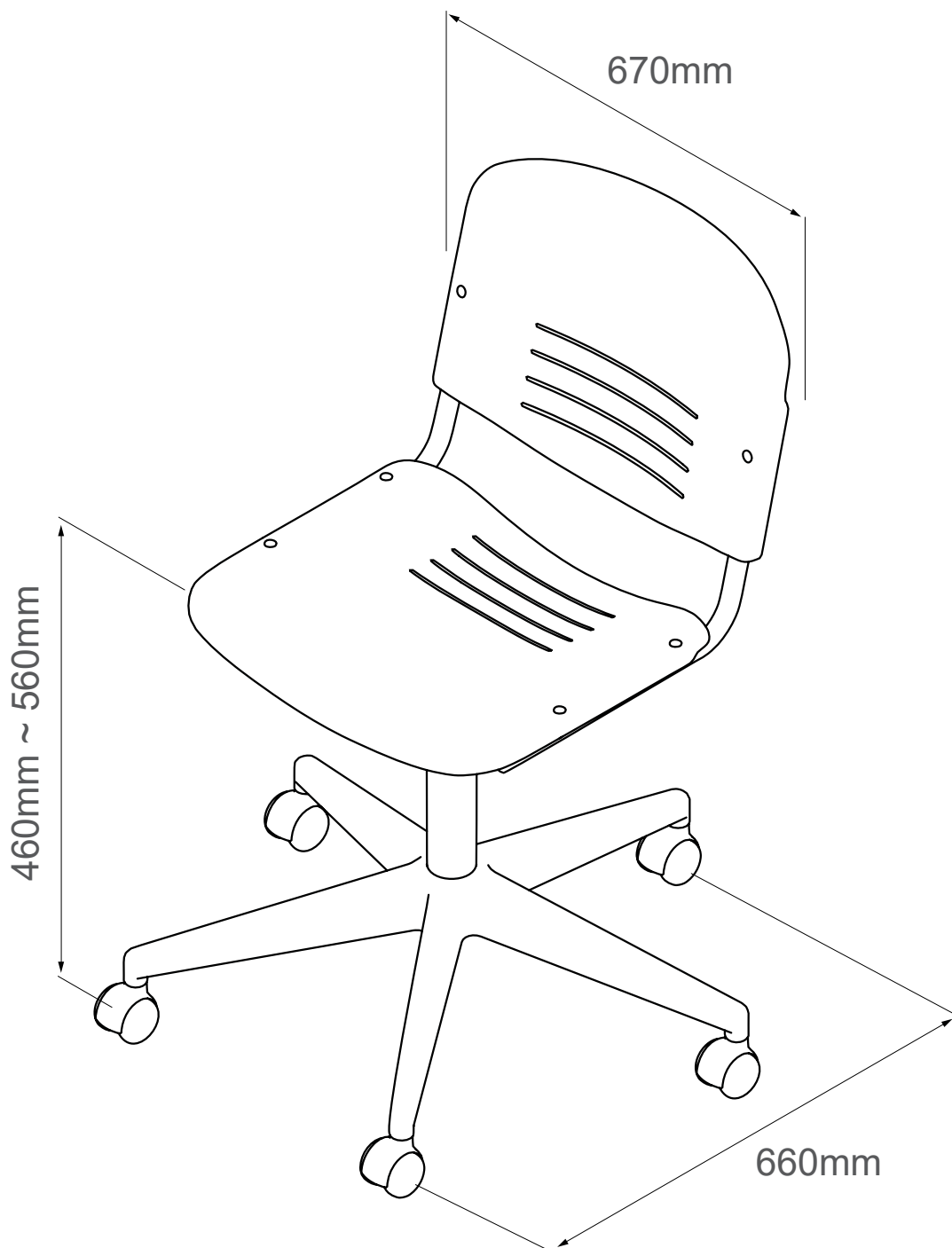

## Estrutura

**Material:** Suporte do encosto em tubos de aço carbono NBR1010 em seção redonda de Ø22,2mm (± 0,2mm) com espessura de 1,5 mm (±0,1mm), placa de sistema de regulagem de altura em chapa de aço carbono com 2,65mm de espessura (±0,15mm).

**Processo de conformação de tubo:** Conformação a frio livre de amassamento e rugas visíveis.

**Sistema de soldagem:** MIG livre de respingos, deve possuir superfície lisa e homogênea, não devendo apresentar pontos cortantes, superfície áspera ou escórias.

**Pré-Tratamento:** Antiferruginoso que assegure resistência à corrosão em câmara de névoa salina e câmara úmida de no mínimo 500 horas e câmara com exposição ao dióxido de enxofre no mínimo de 4 ciclos (desengraxe e processo de tratamento da superfície metálica com nanotecnologia, que garantem grande resistência mecânica e excelente acabamento).

**Pintura:** Eletrostática híbrida epóxi/poliéster a pó com polimerização em estufa, possui agente antimicrobial e isento de metais pesados, com película mínima de 100 microns.

**Sapatas:** Confeccionadas em polipropileno, com uma altura útil de 63mm, com apoio de 52mm de diâmetro. Possui haste 11mm de diâmetro material BTC e anel de aço SAE 1008/1010 (tratamento superficial zincado).

**Base:** Estrutura injetada em poliamida 6 com 30% de fibra de vidro. Utiliza cone Morse padrão com ângulo de 1°26'16", sobre injetado em anel de aço ABNT 1006/1010. Permite junção de rodízios ou sapatas plásticas deslizantes por meio de pino de encaixe com 11mm de diâmetro. Possui raio externo de 348mm (eixo central da base à extremidade da pata), raio útil de 335 mm (eixo central da base ao eixo central de fixação do rodízio ou sapata) e altura total de 95 mm (parte inferior da pata da base à parte superior do cone Morse desprovida de rodízio ou sapata). Acabamento texturizado.

**Coluna gás:** Confeccionadas em aço tubular NBR6591 SAE 1008/1010 - BFDQ - 50,80 x 1,50 mm, com diâmetro externo de 28 mm, com conificação 1°26'16" inferior (Coluna) e superior (Pistão) e curso 100mm. Bucha guia do sistema giratório com regulagem com 100 mm de altura, injetada em POM (Poli Oxi Metileno - Poliactal Copolímero), com ajuste H7 (0,02 mm), material este de alta resistência ao desgaste e com lubrificação própria permitindo maior facilidade na regulagem de altura e suavidade no movimento giratório; Pistão a gás provido de corpo metálico em tubo de aço Ø28mm e conificação 1°26'16", usinado em retífica cilíndrica com tratamento cromado DIN 4550 classe 3, haste em aço cilíndrico com rolamento em aço e amortecedor em PVC, acoplada a coluna através de anel elástico. Fosfatizada e pintada em tinta pó epóxi com camada de tinta da ordem de 80 a 120 µm ou cromada com camadas da ordem de 40 µm. O componente em questão atende aos requisitos da norma técnica ABNT NBR 13962:2006 Móveis para Escritório Cadeiras Requisitos e Métodos de Ensaio.

**Mecanismo:** Estampado em chapa de aço NBR11888 SAE 1006/1010 BQ e pintado com tinta em pó epóxi. Destina-se à reclinção de assento. Sua inclinação mínima é de 0° e máxima de 15°. Acoplamento à furação do assento medindo-se 153x200. Sistema de regulagem de tensão e inclinação em função do peso através de manípulo localizado na parte frontal com acabamento injetado em polipropileno. O mecanismo possui

alavanca para acionamento de regulagem de altura e bloqueio confeccionada em aço redondo SAE1010 com 8mm de diâmetro e acabamento injetado em polipropileno.

**Capa do pistão:** Com 3 estágios, injetado em polipropileno copolímero com Ø57mm (diâm. sup.) x Ø71mm (diâm. inf.) x 317mm de altura.

**Construção:** Todos os cantos arredondados sem rebarbas ou partes cortantes.

## Assento e encosto

**Material:** Polipropileno resistente a alto impacto. Material livre de metais pesados.

**Fixação na estrutura:** Assento fixado na estrutura por meio de 4 rebites e encosto fixado por meio de 2 rebites. Os rebites são em alumínio extrudado de repuxo não aparentes na superfície. (corpo) Ø4,9(±1)mm x (cabeça) Ø9(±1)mm.

**Dimensões:** Assento: Largura 460(±2)mm, Profundidade 390(±2)mm. Encosto: Largura 465(±2)mm, Altura 339(±2)mm. Espessura mínima de 4mm.

**Ergonomia:** Assento e encosto possuem superfície de contato ergonômica. Assento com curvatura frontal diminuindo a pressão nas pernas.

**Acabamento:** Cantos arredondados sem rebarbas. Superfície de contato com acabamento texturizado evitando deslizamento.

## Dimensões gerais

Altura total do assento ao solo: 450~540(±20)mm

## Garantia

[Clique para consultar nosso Termo de garantia.](#)

## Laudos em conformidade com as normas ABNT

- Relatório de análise química da tinta utilizada nas estruturas metálicas com a determinação de migração de metais pesados conforme NBR NM300-3:2011. Emitido por laboratório acreditado pelo INMETRO. Atendendo a lei federal nº11762 de 1º de agosto de 2008.
- Relatório de análise química referente ao polipropileno utilizado no assento e encosto, com a determinação de migração de metais pesados conforme NBR NM300-3 que não exceda as máximas estabelecidas conforme a tabela abaixo. Emitido por laboratório acreditado pelo INMETRO.

Descrição do Elemento.	Migração Máxima aceitável.
Antimônio (Sb)	60
Arsênio (As)	25
Bário (Ba)	1000
Cádmio (Cd)	75
Chumbo (Pb)	90
Cromo (Cr)	60
Mercúrio (Hg)	60
Selênio (Se)	500



- Relatório de avaliação de névoa salina em peças metálicas conforme NBR 8094 mediante a ensaio com duração mínima de 500horas e avaliada conforme ISO 4628:2015 e NBR 5841:2015. Emitido por laboratório acreditado pelo INMETRO. Com grau de empolamento em d0/t0 e grau de enferrujamento R10.
- Relatório de avaliação de grau de corrosão por atmosfera úmida saturada, conforme NBR8095 mediante a ensaio com duração mínima de 500horas e avaliada conforme ISO4628:2015 e NBR5841:2015. Emitido por laboratório acreditado pelo INMETRO. Com grau de empolamento em d0/t0 e grau de enferrujamento R10.
- Relatório de avaliação de corrosão por exposição ao dióxido de enxofre conforme NBR8096 mediante a ensaio com duração de 4 ciclos e avaliada conforme ISO 4628:2015 e NBR 5841:2015. Emitido por laboratório acreditado pelo INMETRO. Com grau de empolamento em d0/t0 e grau de enferrujamento R10.
- Relatório de determinação da espessura da camada de tinta da superfície metálica conforme NBR 10443:2008 e a norma ASTM D7091:2013. Emitido por laboratório acreditado pelo INMETRO, com espessura mínima de 100µm.
- Relatório de determinação de aderência da tinta conforme norma NBR11003:2009 versão corrigida de 2010. Emitido por laboratório acreditado pelo INMETRO, com destacamento na intersecção de 0mm, classificação Y0, destacamento ao longo das incisões 0mm e classificação X0.

Dimensões (mm)

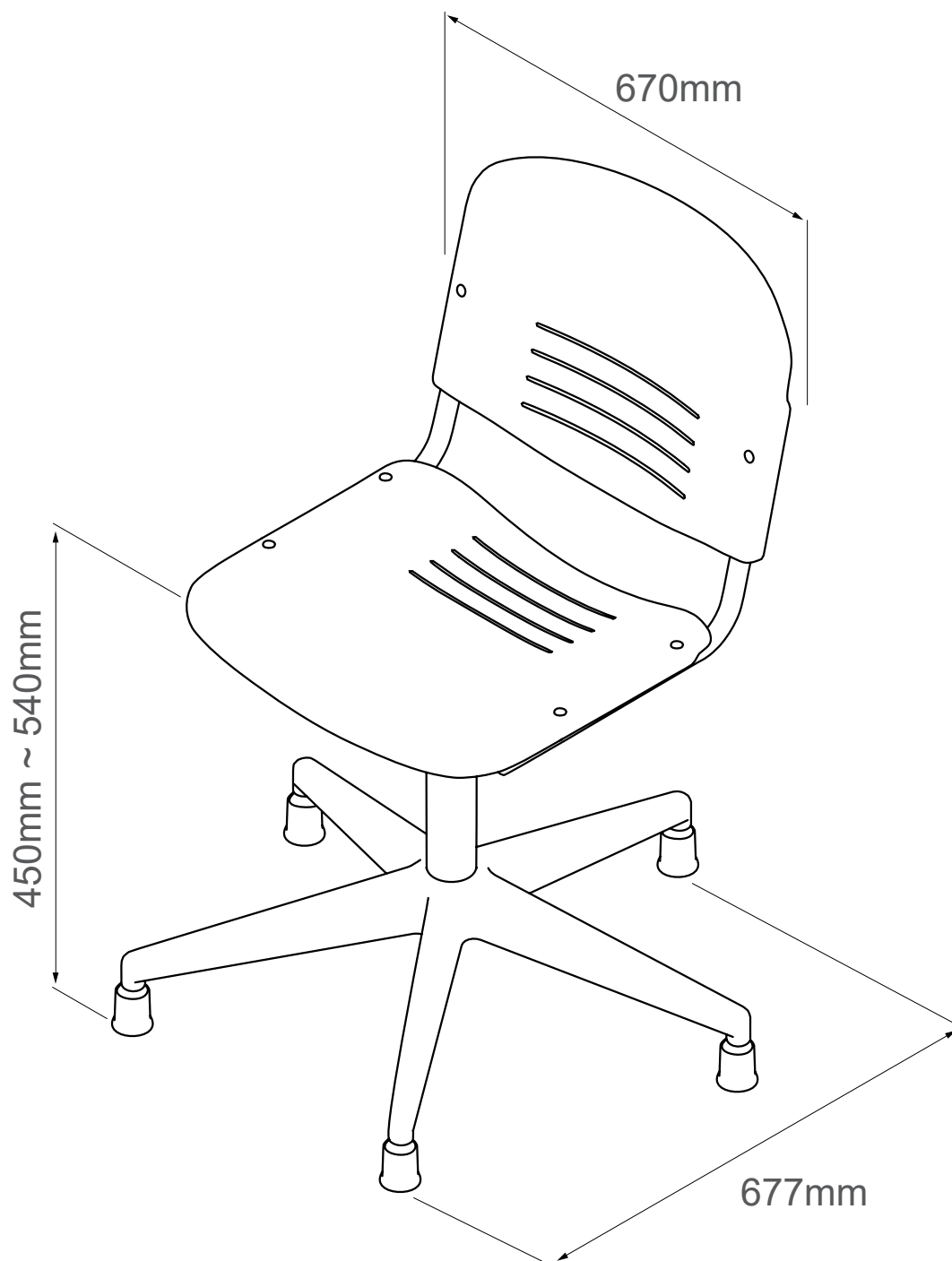

## Estrutura

**Material:** Suporte do encosto em tubos de aço carbono NBR1010 em seção redonda de Ø22,2mm (± 0,2mm) com espessura de 1,5 mm (±0,1mm), placa de sistema de regulagem de altura em chapa de aço carbono com 2,65mm de espessura (±0,15mm).

**Processo de conformação de tubo:** Conformação a frio livre de amassamento e rugas visíveis.

**Sistema de soldagem:** MIG livre de respingos, deve possuir superfície lisa e homogênea, não devendo apresentar pontos cortantes, superfície áspera ou escórias.

**Pré-Tratamento:** Através de banhos químicos controlados, lavagem, desengraxes, decapagem e ativação da superfície.

**Acabamento da estrutura metálica:** Cromado.

**Rodas cromadas:** material da pista injetado em poliuretano na cor cinza; Aplicabilidade em pisos frios como carpetes de madeira, ardósia. Resistente à abrasão sem sofrer anormalidades. Corpo e Capa injetado em poliamida. Esfera em aço NBR 1020 com tratamento superficial de cementação. Haste em aço NBR 1010/ 1020 com tratamento zincado. Eixo em aço NBR 1010/1020.

**Dimensionamento:** Rodas com 50mm de diâmetro, estrutura com 63mm de altura e largura de 55mm.

**Base de alumínio:** Estrutura confeccionada em liga de alumínio SAE 306, moldada pelo processo de injeção sob alta pressão, com furação central de diâmetro 50 mm na face superiora e conicidade de 1°26'16". Permite junção de rodízios ou sapatas plásticas deslizantes por meio de pino de encaixe de 11mm de diâmetro. A base NEW possui raio externo de 348 mm (eixo central da base à extremidade da pata), raio útil de 335,5 mm (eixo central da base ao eixo central de fixação do rodízio ou sapata) e altura de 94 mm (parte inferior da pata à parte superior do cone Morse desprovida de rodízio ou sapata). A base possui acabamento polido.

**Pistão cromado:** Confeccionadas em aço tubular NBR6591 SAE 1008/1010 - BFDQ - 50,80 x 1,50 mm, com diâmetro externo de 28 mm, com conificação 1°26'16" inferior ( Coluna ) e superior ( Pistão ) e curso 100mm e 130mm. Bucha guia do sistema giratório com regulagem com 100 mm de altura, injetada em POM (Poli Oxi Metileno - Poliacetal Copolímero), com ajuste H7 (0,02 mm) , material este de alta resistência ao desgaste e com lubrificação própria permitindo maior facilidade na regulagem de altura e suavidade no movimento giratório; Pistão a gás provido de corpo metálico em tubo de aço Ø28mm e conificação 1°26'16", usinado em retífica cilíndrica com tratamento cromado DIN 4550 classe 3, haste em aço cilíndrico com rolamento em aço e amortecedor em PVC, acoplada a coluna através de anel elástico. Acabamento cromado. O componente em questão atende aos requisitos da norma técnica ABNT NBR 13962:2006 Móveis para Escritório Cadeiras Requisitos e Métodos de Ensaio.

**Mecanismo:** Estampado em chapa de aço NBR11888 SAE 1006/1010 BQ e pintado com tinta em pó epóxi. Destina-se à reclinção de assento. Sua inclinação mínima é de 0° e máxima de 15°. Acoplamento à furação do assento medindo-se 153x200. Sistema de regulagem de tensão e inclinação em função do peso através de manípulo localizado na parte frontal com acabamento injetado em polipropileno. O mecanismo possui alavanca para acionamento de regulagem de altura e bloqueio confeccionada em aço redondo SAE1010 com 8mm de diâmetro e acabamento injetado em polipropileno.

**Construção:** Todos os cantos arredondados sem rebarbas ou partes cortantes.

## Assento e encosto

**Material:** Polipropileno resistente a alto impacto. Material livre de metais pesados.

**Fixação na estrutura:** Assento fixado na estrutura por meio de 4 rebites e encosto fixado por meio de 2 rebites. Os rebites são em alumínio extrudado de repuxo não aparentes na superfície. (corpo) Ø4,9(±1)mm x (cabeça) Ø9(±1)mm.

**Dimensões:** Assento: Largura 460(±2)mm, Profundidade 390(±2)mm. Encosto: Largura 465(±2)mm, Altura 339(±2)mm. Espessura mínima de 4mm.

**Ergonomia:** Assento e encosto possuem superfície de contato ergonômica. Assento com curvatura frontal diminuindo a pressão nas pernas.

**Acabamento:** Cantos arredondados sem rebarbas. Superfície de contato com acabamento texturizado evitando deslizamento.

## Dimensões gerais

Altura total do assento ao solo: 450~540(±20)mm

## Garantia

- [Clique para consultar nosso Termo de garantia.](#)



Dimensões (mm)

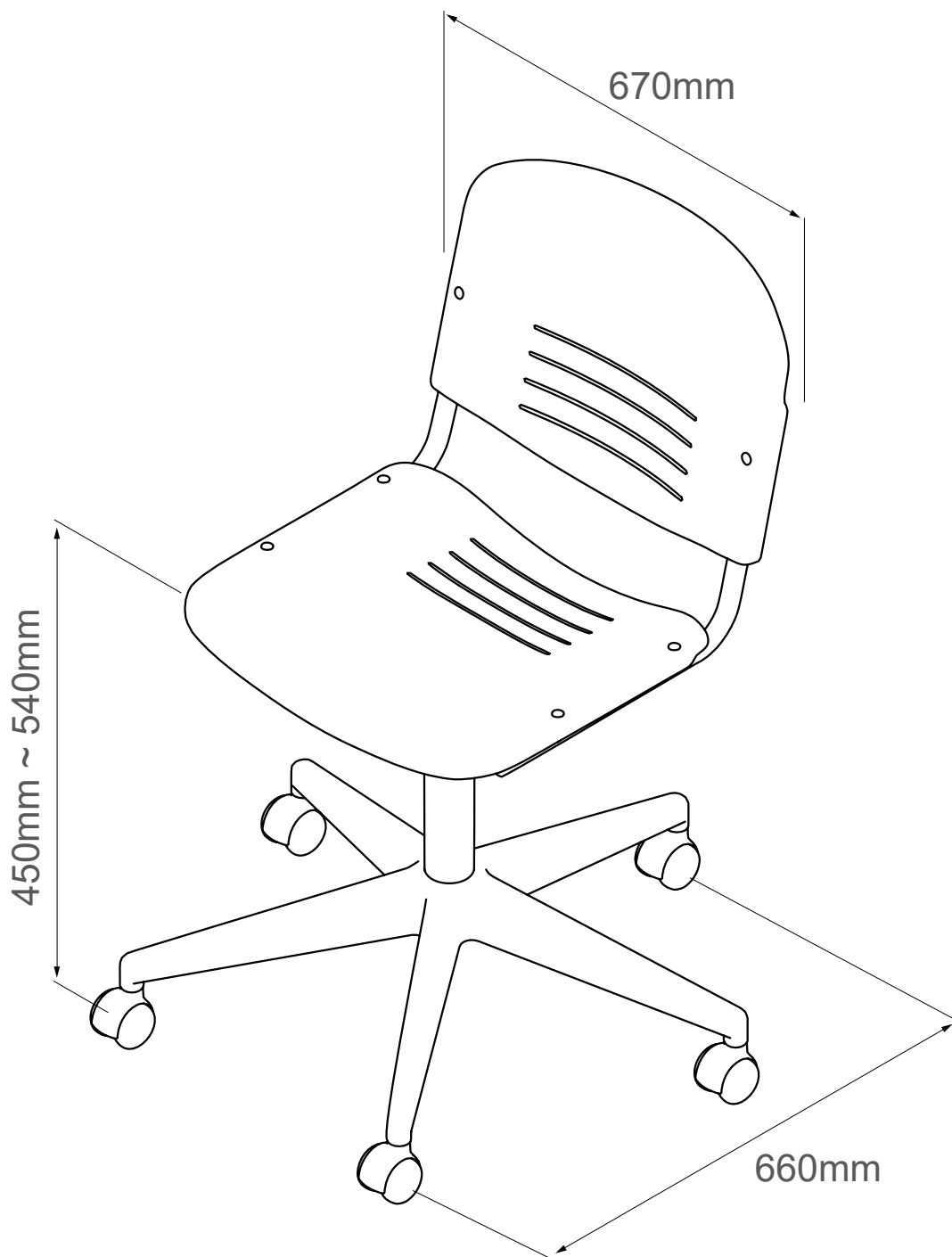

## Estrutura

**Material:** Suporte do encosto em tubos de aço carbono NBR1010 em seção redonda de Ø22,2mm (± 0,2mm) com espessura de 1,5 mm (±0,1mm), placa de sistema de regulagem de altura em chapa de aço carbono com 2,65mm de espessura (±0,15mm).

### Processo de conformação de tubo:

Conformação a frio livre de amassamento e rugas visíveis.

### Sistema de soldagem:

MIG livre de respingos, deve possuir superfície lisa e homogênea, não devendo apresentar pontos cortantes, superfície áspera ou escórias.

**Pré-Tratamento:** Através de banhos químicos controlados, lavagem, desengraxes, decapagem e ativação da superfície.

**Acabamento da estrutura metálica:** Cromado.

**Sapatas:** Confeccionadas em polipropileno, com uma altura útil de 63mm, com apoio de 52mm de diâmetro. Possui haste 11mm de diâmetro material BTC e anel de aço SAE 1008/1010 (tratamento superficial zincado).

**Base de alumínio:** Estrutura confeccionada em liga de alumínio SAE 306, moldada pelo processo de injeção sob alta pressão, com furação central de diâmetro 50 mm na face superior e conicidade de 1°26'16". Permite junção de rodízios ou sapatas plásticas deslizantes por meio de pino de encaixe de 11mm de diâmetro. A base NEW possui raio externo de 348 mm (eixo central da base à extremidade da pata), raio útil de 335,5 mm (eixo central da base ao eixo central de fixação do rodízio ou sapata) e altura de 94 mm (parte inferior da pata à parte superior do cone Morse desprovida de rodízio ou sapata). A base possui acabamento polido.

**Pistão cromado:** Confeccionadas em aço tubular NBR6591 SAE 1008/1010 - BFDQ - 50,80 x 1,50 mm, com diâmetro externo de 28 mm, com conificação 1°26'16" inferior ( Coluna ) e superior ( Pistão ) e curso 100mm e 130mm. Bucha guia do sistema giratório com regulagem com 100 mm de altura, injetada em POM (Poli Oximetileno - Poliacetal Copolímero), com ajuste H7 (0,02 mm), material este de alta resistência ao desgaste e com lubrificação própria permitindo maior facilidade na regulagem de altura e suavidade no movimento giratório; Pistão a gás provido de corpo metálico em tubo de aço Ø28mm e conificação 1°26'16", usinado em retífica cilíndrica com tratamento cromado DIN 4550 classe 3, haste em aço cilíndrico com rolamento em aço e amortecedor em PVC, acoplada a coluna através de anel elástico. Acabamento cromado. O componente em questão atende aos requisitos da norma técnica ABNT NBR 13962:2006 Móveis para Escritório Cadeiras Requisitos e Métodos de Ensaio.

**Mecanismo:** Estampado em chapa de aço NBR11888 SAE 1006/1010 BQ e pintado com tinta em pó epóxi. Destina-se à reclinção de assento. Sua inclinação mínima é de 0° e máxima de 15°. Acoplamento à furação do assento medindo-se 153x200. Sistema de regulagem de tensão e inclinação em função do peso através de manípulo localizado na parte frontal com acabamento injetado em polipropileno. O mecanismo possui alavanca para acionamento de regulagem de altura e bloqueio confeccionada em aço redondo SAE1010 com 8mm de diâmetro e acabamento injetado em polipropileno.

**Construção:** Todos os cantos arredondados sem rebarbas ou partes cortantes.

## Assento e Encosto

**Material:** Polipropileno resistente a alto impacto. Material livre de metais pesados.

**Fixação na estrutura:** Assento fixado na estrutura por meio de 4 rebites e encosto fixado por meio de 2 rebites. Os rebites são em alumínio extrudado de repuxo não aparentes na superfície. (corpo) Ø4,9(±1)mm x (cabeça) Ø9(±1)mm.

**Dimensões:** Assento: Largura 460(±2)mm, Profundidade 390(±2)mm. Encosto: Largura 465(±2)mm, Altura 339(±2)mm. Espessura mínima de 4mm.

**Ergonomia:** Assento e encosto possuem superfície de contato ergonômica. Assento com curvatura frontal diminuindo a pressão nas pernas.

**Acabamento:** Cantos arredondados sem rebarbas. Superfície de contato com acabamento texturizado evitando deslizamento.

## Dimensões gerais

**Altura total do assento ao solo:** 450~540(±20) mm

## Garantia

[Clique para consultar nosso Termo de garantia.](#)



Dimensões (mm)

