

Estrutura

Material das laterais: Pés em tubo de aço carbono NBR1010 com seção redonda $\varnothing 50,8\text{mm}$ ($\pm 0,2\text{mm}$) com parede de $1,5\text{mm}$ ($\pm 0,15\text{mm}$), travessa de superior em tubo de aço carbono NBR1010 com seção retangular $20 \times 40 (\pm 0,2)\text{mm}$ com parede de $1,9\text{mm}$ ($\pm 0,15\text{mm}$), travessa inferior em tubo de aço carbono NBR1010 com seção retangular $20 \times 40 (\pm 0,2)\text{mm}$ com parede de $1,2\text{mm}$ ($\pm 0,15\text{mm}$), chapa dobrada de aço carbono NBR1010 com espessura de $1,9\text{mm}$ ($\pm 0,15\text{mm}$) para fixação das travessa principais, chapa de fixação do tampo na estrutura metálica em aço carbono NBR1010 com espessura de $1,9\text{mm}$.

Material das travessas principais: travessa para fixação das laterais e fixação da chapa de fixação do tampo na estrutura metálica em tubo de aço carbono NBR1010 $20\text{mm} \times 40\text{mm}$ ($\pm 0,2\text{mm}$) com espessura de $1,2\text{mm}$, travessa para apoio do pé em tubo de aço carbono NBR1010 $40\text{mm} \times 40\text{mm}$ com espessura de $1,2\text{mm}$.

Sistema de soldagem: MIG livre de respingos, deve possuir superfície lisa e homogênea, não devendo apresentar pontos cortantes, superfície áspera ou escórias.

Pré-Tratamento: Antiferruginoso que assegure resistência à corrosão em câmara de névoa salina de no mínimo 300 horas (desengraxe e processo de nanotecnologia utilizando fluorzircônio, que garantem grande resistência mecânica e excelente acabamento).

Pintura: Eletrostática híbrida epóxi/poliéster a pó com polimerização em estufa, possui agente antimicrobial e isento de metais pesados, com película mínima de 60 microns.

Ponteiras: Ponteira externa com $49 \times \varnothing 56 (\pm 1)\text{mm}$ e espessura na base da ponteira de $4 (\pm 0,5)\text{mm}$.

Friso U

Material: em PVC rígido, fixado no apoio de pé por rebites. Os rebites são em alumínio extrudado de repuxo não aparentes na superfície. (corpo) $\varnothing 4,9 (\pm 1)\text{mm}$ x (cabeça) $\varnothing 9 (\pm 1)\text{mm}$, na cor preto.

Construção: Todos os cantos arredondados sem rebarbas ou partes cortantes.

Tampo

Material: Chapa de MDP Ultra (resistente a umidade) de $18 (\pm 0,5)\text{mm}$ de espessura com acabamento melamínico na parte inferior e aplicação de laminado melamínico de alta pressão brilhante de $0,6 (\pm 0,1)\text{mm}$ de espessura na parte superior, colado com adesivo atóxico.

Proteção das bordas: Fita de borda de PVC com $3 (\pm 0,2)\text{mm}$ de espessura fixada com sistema hotmelt.

Fixação na estrutura: Buchas de Zamac com rosca externa autoatarraxante com rosca interna de M6 com sextavado interno e cabeça com anel fixada ao tampo na parte inferior. Parafuso de aço carbono NBR1010 com rosca M6 e comprimento de 16mm , fenda sextavada interna de 4mm ($\pm 0,2\text{mm}$), com tratamento superficial zincado.

Segurança: Todos os cantos arredondados com raios de $45 (\pm 5)\text{mm}$.

Garantia

- [Clique para consultar nosso Termo de garantia.](#)

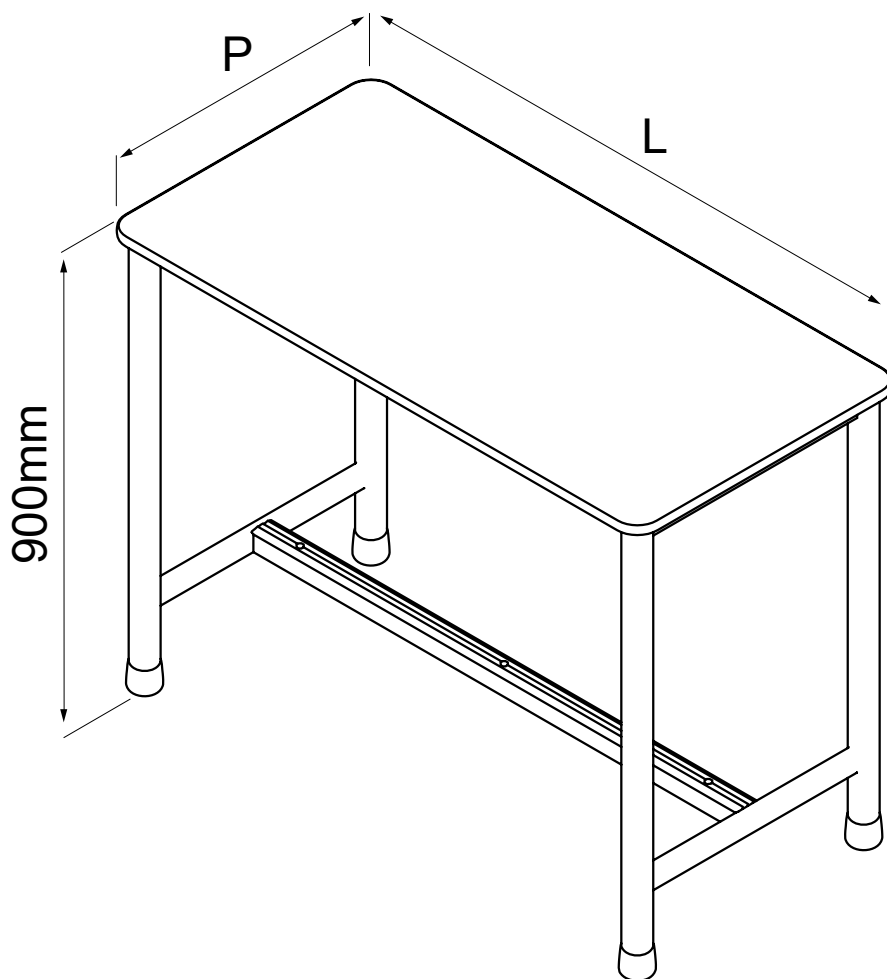

Dimensões (mm)		
Tolerância (± 10)mm		
Modelo	Larg. (L)	Prof. (P)
71212	1200	600
71213	1500	600
71214	1800	600
71215	2100	600
71216	2400	600
71221	1200	770
71222	1500	770
71223	1800	770
71224	2100	770
71225	2400	770
71231	1800	900
71232	2100	900
71233	2400	900