

Estrutura

Material: Pés em tubos de aço carbono NBR1010 secção quadrada de 20mm x 20mm x 1,2mm ($\pm 0,2$ mm) de parede, suporte da prancheta em chapa de aço carbono NBR1010 com 1,9mm ($\pm 0,1$ mm) de espessura, travessa anterior e posterior e laterais do porta livros em aço carbono NBR1010 secção quadrada de 20x 20 x 1,2mm ($\pm 0,2$ mm) grade do porta livros em aço laminado NBR1010 maciço secção redondo de $\varnothing 9,5$ mm ($\pm 0,2$ mm) , travessa lateral do assento em tubo de aço carbono secção retangular NBR1010 de 20mm x 40mm x 1,2mm ($\pm 0,2$ mm) de parede.

Processo de conformação de tubo: Conformação a frio livre de amassamento e rugas visíveis.

Sistema de soldagem: MIG livre de respingos, deve possuir superfície lisa e homogênea, não devendo apresentar pontos cortantes, superfície áspera ou escórias.

Pré-Tratamento: Antiferruginoso que assegure resistência à corrosão em câmara de névoa salina e câmara úmida de no mínimo 500 horas e câmara com exposição ao dióxido de enxofre no mínimo de 4 ciclos (desengraxe e processo de tratamento da superfície metálica com nanotecnologia, que garantem grande resistência mecânica e excelente acabamento).

Pintura: Eletrostática híbrida epóxi/poliéster a pó com polimerização em estufa, possui agente antimicrobial e isento de metais pesados, com película mínima de 100 microns.

Assento e Encosto

Material: Confeccionado com chapas de Duratree com espessura de 9,5mm ($\pm 0,5$ mm) cada. Colados com adesivos atóxicos. Tolerância $\pm 0,5$ mm.

Fixação na estrutura: Assento e encosto fixados na estrutura por meio de 4 rebites cada em alumínio extrudado de repuxo. Dimensões: $\varnothing 4,8$ mm (corpo) x $\varnothing 13$ mm (cabeça). Tolerância $\pm 0,5$ mm.

Dimensões

Assento: Largura 747(± 5)mm, Profundidade 513(± 5)mm, espessura 9(± 1)mm.

Encosto: Largura 747(± 5)mm, Altura 348(± 5)mm. Espessura do assento 9,5(± 1)mm e do encosto 9,5(± 1)mm.

Acabamento: Pintura PU semi - brilho com cantos arredondados com raio de 3(± 1)mm.

Prancheta

Material: Chapa de MDP Ultra (resistente a umidade) de 18 ($\pm 0,5$)mm de espessura com acabamento melamínico na parte inferior e aplicação de laminado melamínico de alta pressão brilhante de 0,6($\pm 0,1$)mm de espessura na parte superior, colado com adesivo atóxico.

Proteção das bordas: Perfil T maciço de PVC resistente a impactos com alma de 5 dentes e 9mm de largura e 3mm de espessura e espessura do perfil de 5mm. Tolerância $\pm 10\%$.

Fixação na estrutura: Buchas de Zamac com rosca externa autoatarraxante, com rosca interna de M6 com sextavado interno e cabeça com anel fixada ao tampo na parte inferior. Parafuso de aço carbono NBR1010 com rosca M6 e comprimento de 16mm, fenda sextavada interna de 4mm ($\pm 0,2$ mm), com tratamento superficial zincado.

Segurança: Todos cantos arredondados.

Garantia

- [Clique para consultar nosso Termo de garantia.](#)

Laudos em conformidade com as normas ABNT

- Relatório de análise química da tinta utilizada nas estruturas metálicas com a determinação de migração de metais pesados conforme NBR NM300-3:2011. Emitido por laboratório acreditado pelo INMETRO. Atendendo a lei federal nº11762 de 1º de agosto de 2008.
- Relatório de avaliação de névoa salina em peças metálicas conforme NBR 8094 mediante a ensaio com duração mínima de 500horas e avaliada conforme ISO 4628:2015 e NBR 5841:2015. Emitido por laboratório acreditado pelo INMETRO. Com grau de empolamento em d0/t0 e grau de enferrujamento Ri0.
- Relatório de avaliação de grau de corrosão por atmosfera úmida saturada, conforme NBR8095 mediante a ensaio com duração mínima de 500horas e avaliada conforme ISO4628:2015 e NBR5841:2015. Emitido por laboratório acreditado pelo INMETRO. Com grau de empolamento em d0/t0 e grau de enferrujamento Ri0.
- Relatório de avaliação de corrosão por exposição ao dióxido de enxofre conforme NBR8096 mediante a ensaio com duração de 4 ciclos e avaliada conforme ISO 4628:2015 e NBR 5841:2015. Emitido por laboratório acreditado pelo INMETRO. Com grau de empolamento em d0/t0 e grau de enferrujamento Ri0.
- Relatório de determinação da espessura da camada de tinta da superfície metálica conforme NBR 10443:2008 e a norma ASTM D7091:2013. Emitido por laboratório acreditado pelo INMETRO, com espessura mínima de 100 μ m.
- Relatório de determinação de aderência da tinta conforme norma NBR11003:2009 versão corrigida de 2010. Emitido por laboratório acreditado pelo INMETRO, com destacamento na intersecção de 0mm, classificação Y0, destacamento ao longo das incisões 0mm e classificação X0.



Dimensões (mm)

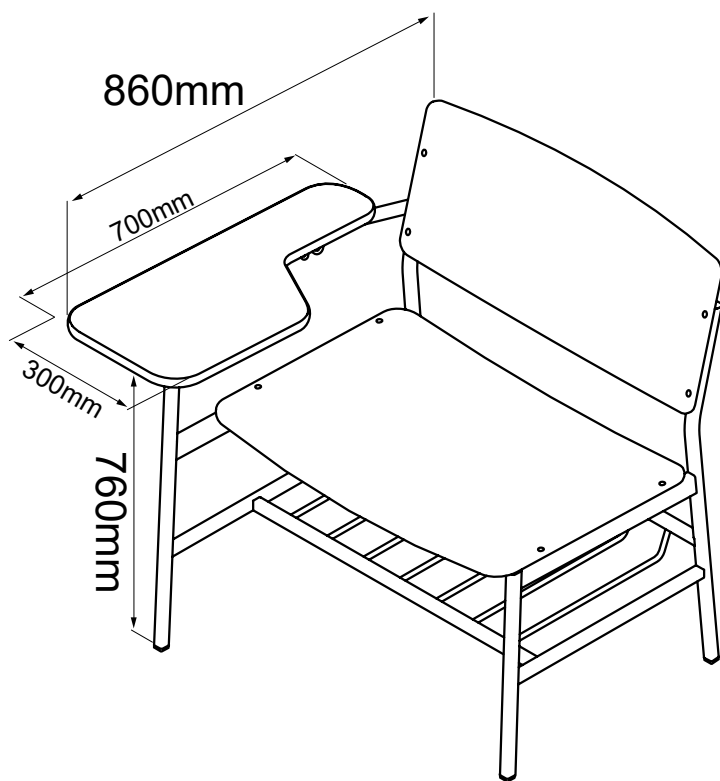

4914.6

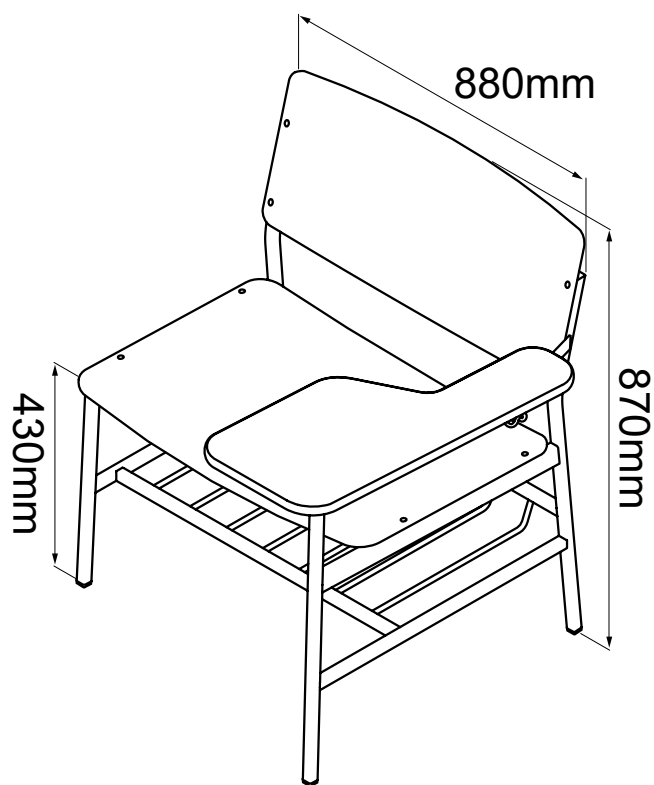

4914E.6